

**ABRIR O COFRE EM CASO DE EMERGÊNCIA/
OPENING THE SAFE IN EMERGENCY/
ABRIR LA CAJA FUERTE EN CASO DE EMERGENCIA**



*Caso o circuito eletrónico apresente um mau funcionamento ou os códigos sejam desconhecidos, pode usar a chave de emergência ou o código mestre para abrir o cofre./
If the electronic circuit malfunctions or the codes are unknown, you can use the override key or the master code to open the safe/
Si el circuito electrónico no funciona correctamente o los códigos son desconocidos, puede utilizar la llave de emergencia o el código maestro para abrir la caja fuerte.*

**CONFIGURAR O CÓDIGO MESTRE/
SETTING THE MASTER CODE/
CONFIGURACIÓN DEL CÓDIGO MAESTRO**

*Mantenha a porta aberta, pressione "CLEAR" duas vezes e "PROG" aparecerá. Após "PROG" desaparecer, insira o código mestre original (o código de fábrica é 011223) e "NEW" aparecerá. Após "NEW" desaparecer, insira o novo código mestre (6 dígitos) até 5 segundos e "AGAIN" aparecerá. Após "AGAIN" desaparecer, insira o novo código mestre novamente até 5 segundos e "DONE" aparecerá, o que significa que o código mestre foi alterado com sucesso. Se "ERROR" aparecer, significa que a configuração do novo código mestre falhou. /
Keep the door open, press "CLEAR" twice and "PROG" appears. After "PROG" disappears, input the original master code (factory master code is 011223) and "NEW" appears. After "NEW" disappears, input the new master code (6 digits) within 5 seconds and "AGAIN" appears. After "AGAIN" disappears, input the new master code again within 5 seconds and "DONE" appears, which means that the master code has been changed successfully. If "ERROR" appears, it means that the new master code setting has failed./
Mantenga la puerta abierta, pulse "CLEAR" dos veces y aparecerá "PROG". Cuando "PROG" desaparezca, introduzca el código maestro original (el código maestro de fábrica es 011223) y aparecerá "NEW". Cuando "NEW" desaparezca, introduzca el nuevo código maestro (6 dígitos) en 5 segundos y aparecerá "AGAIN". Cuando "AGAIN" desaparezca, vuelva a introducir el nuevo código maestro en 5 segundos y aparecerá "DONE", lo que significa que el código maestro se ha modificado correctamente. Si aparece "ERROR", significa que la configuración del nuevo código maestro ha fallado.*

FUNÇÃO DE SEGURANÇA/ SECURITY FUNCTION/ FUNCIÓN DE SEGURIDAD

----- OCULTAR O CÓDIGO/ HIDE THE CODE/ OCULTAR EL CÓDIGO

*Pressione "CLEAR" e a função de ocultar o código será ativada. Durante 5 segundos, o código inserido aparecerá como "-". Se nenhum número for inserido em 5 segundos ou após a ocultação anterior, a função de ocultar será desativada automaticamente. Se desejar reiniciar esta função, pressione CLEAR diretamente. /
Press "CLEAR", code hiding function will be activated. within 5 seconds, the code you insert will appear as "-". If no number input within 5 seconds or after one time input finished, the hiding function will be off automatically. If you want to restart this function, press "CLEAR" directly. /
Pulse "CLEAR" para activar la función de ocultación de código. En 5 segundos, el código introducido aparecerá como "-". Si no se introduce ningún número en 5 segundos o después de introducirlo una vez, la función de ocultación se desactivará automáticamente. Para reiniciar esta función, pulse "CLEAR" directamente*

HOLD15 FECHO AUTOMÁTICO/ AUTOMATIC LOCK/ CIERRE AUTOMATICO

*Após 5 erros de código consecutivos, o sistema bloqueará automaticamente. Durante esse período, o visor exibirá "HOLD15" a cada pressionamento. Após 15 minutos, o sistema reiniciará, permitindo novamente a entrada de códigos. /
After 5 consecutive code errors, the system will be locked out automatically. During that time, the display will show "HOLD15" at every press. 15 minutes later, the system will start again, allowing the code entry./
Después de 5 errores de código consecutivos, el sistema se bloqueará automáticamente. Durante este período, la pantalla mostrará "HOLD15" en cada pulsación. Después de 15 minutos, el sistema se reiniciará, permitiendo la entrada de códigos.*

**LOCKING
SYSTEMS**

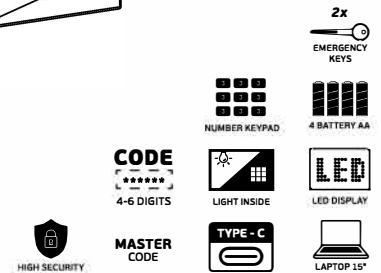
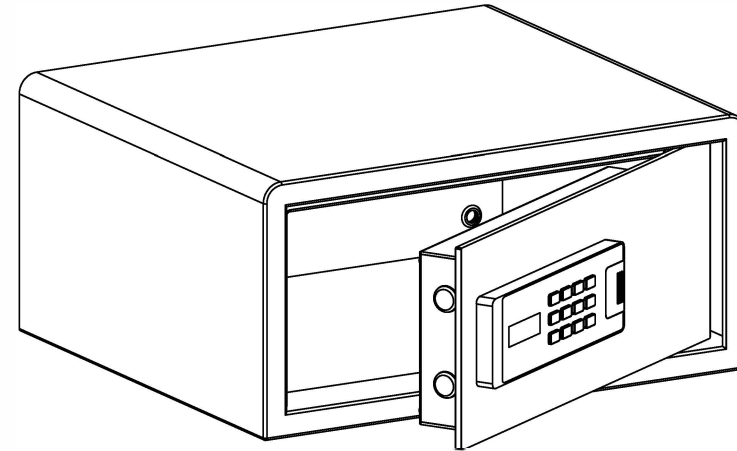

IN.28.904

**COFRE DIGITAL ELETRÓNICO COM TECLADO NUMÉRICO/
ELECTRONIC DIGITAL SAFE WITH NUMERIC KEYPAD/
CAJA FUERTE DIGITAL ELECTRÓNICA CON TECLADO NUMÉRICO**





**NUNCA DEIXE AS CHAVES DE EMERGÊNCIA NO INTERIOR DO COFRE/
NEVER KEEP THE EMERGENCY KEYS INSIDE THE SAFE/
NUNCA DEJE LAS LLAVES DE EMERGENCIA DENTRO DE LA CAJA FUERTE**

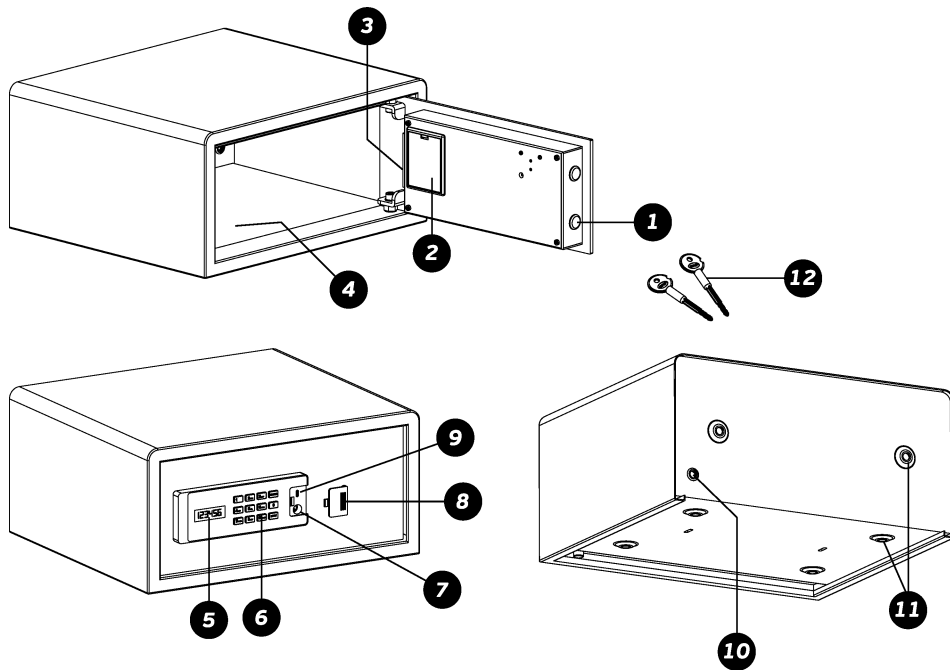

- 1 - Trancas em aço temperado/ Tempered steel locks/ Pernos de bloqueio en acero templado
- 2 - Compartimento de pilhas/ Battery compartment/ Compartimiento de baterías
- 3 - Luz (LED) interior/ Interior (LED) light/ Luz (LED) interior
- 4 - Tapete/ Carpet/ Alfombra
- 5 - Display digital/ Digital display/ Pantalla digital
- 6 - Teclado numérico iluminado/ Numeric key pad with light/ Teclado numérico iluminado
- 7 - Entrada de chave de emergência/ Emergency key hole/ Entrada de llave de emergencia
- 8 - Cobertura/ Cover/ Cubierta
- 9 - Entrada USC tipo C/ USB type C/ Entrada USB tipo C
- 10 - Passagem para cabo/ Cable passage/ Paso de cables
- 11 - Furos de fixação/ Fixing holes/ Agujeros de fijación
- 12 - Chaves de emergência/ Emergency keys/ Llaves de emergencia

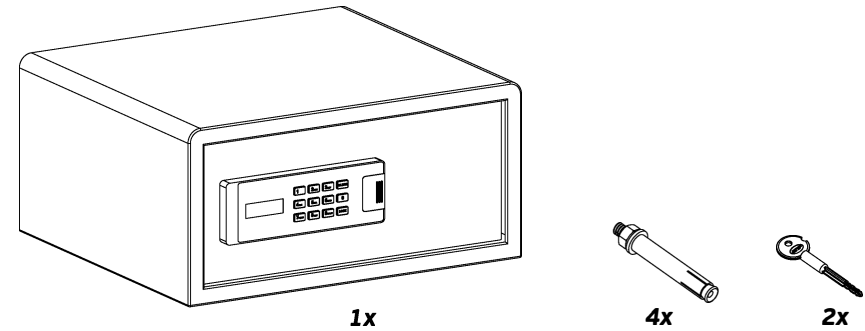

FONTE DE ALIMENTAÇÃO/ POWER SUPPLY/ FUENTE DE ALIMENTACIÓN

A voltagem necessária é equivalente a 4 pilhas AA.
O sistema entra automaticamente num estado de micro-consumo de energia.
Se o display digital apresentar "BR-L", significa que as pilhas estão baixas e têm que ser mudadas o quanto antes./
The working voltage for the product is equal to 4 AA batteries.
System will turn into micro power consuming state automatically.
If the display reads "BR-L", it means that the batteries are low and must be replaced as soon as possible./
El voltaje requerido es equivalente a 4 baterías AA.
El sistema entra automáticamente en un estado de microconsumo de energía.
Si la pantalla digital muestra "BR-L", significa que las baterías están bajas y deben cambiarse lo antes posible



**ATENÇÃO: Ao substituir as pilhas, substitua todas de uma vez e nunca use pilhas velhas e novas juntas.
Nunca misture as pilhas especificadas com outros tipos de pilhas em uso/
CAUTION: When replacing batteries, do replace all batteries at once and never use old and fresh batteries together. Never mix the specified batteries with other types of batteries in use./
ATENCIÓN: Al cambiar las baterías, hágalo todas a la vez y nunca utilice baterías nuevas y usadas juntas.
Nunca mezcle las baterías especificadas con otros tipos de baterías en uso.**

USAR O CÓDIGO PESSOAL PARA FECHAR E ABRIR O COFRE/ USING PERSONAL CODE TO CLOSE AND OPEN THE SAFE/ USANDO CÓDIGO PERSONAL PARA CERRAR Y ABRIR LA CAJA FUERTE

Digite qualquer número de 4 a 6 dígitos e pressione a tecla "LOCK"; a palavra "CLOSE-" aparecerá e o cofre fecha.
Digite seu número de 4 a 6 dígitos, a palavra "-OPEN-" aparecerá e o cofre abre automaticamente./
Enter any 4 to 6 digit number then press the "LOCK" key, the word "CLOSE-" appears and the safe will be closed.
Enter your 4 to 6 digit number then the word "-OPEN-" appears and the safe will be opened automatically./
Ingrese cualquier número de 4 a 6 dígitos y luego presione la tecla "LOCK". Aparecerá la palabra "CLOSE-" y la caja fuerte se cerrará.
Ingrese su número de 4 a 6 dígitos y luego aparecerá la palabra "OPEN-" y la caja fuerte se abrirá automáticamente